

Технические характеристики

КАБИНА	
Низкий уровень шума внутри – всего 78 дБ(А)	Система рециркуляции воздуха позволяет быстро прогреть кабину в холодную погоду
Большие тонированные стекла обеспечивают прекрасный круговой обзор	По два дефлектора для удаления льда с переднего и заднего стекол
Низкий закругленный капот улучшает обзор вперед	Мощный отопитель с 3-скоростным вентилятором подает воздух в 2 передних и 3 задних дефлектора
Заднее стекло до пола кабины, обеспечивающее полный обзор при рытье траншей	По заказу устанавливается кондиционер
Заднее стекло в поднятом положении обеспечивает вентиляцию, и в то же время защищает от дождя	Вместительные вещевые отделения
Возможно полное или частичное открытие стекол дверей для обеспечения максимальной вентиляции	Прочный и легко чистящийся резиновый напольный коврик
Комфортабельная кабина с сертифицированными системами защиты от опрокидывания и падения предметов	Два наружных зеркала заднего вида
Удобно расположенные органы управления, облегчающие работу	Органы управления всеми световыми приборами и аварийной сигнализацией
Удобные в использовании сенсорные переключатели	Звуковая и световая сигнализация включения стояночного тормоза, высокой температуры масла в коробке передач, охлаждающей жидкости двигателя, давления масла в двигателе, загрязнения масляного фильтра гидравлической системы и воздушного фильтра
Легко чистящаяся панель приборов	
Просторная кабина, места для водителя достаточно за обоими пультами управления	Световая индикация включения полного привода, аварийной сигнализации, дальнего света фар, разряда аккумуляторной батареи, включения указателей поворота и очистителей переднего / заднего стекол
Широко открывающиеся двери, самоочищающиеся подножки и большие поручни облегчают подъем в кабину	
Рулевая колонка с регулируемым углом наклона удобна для водителя любого роста	Регулируемые задние прожекторы
Полностью регулируемое сиденье с пневматической подвеской и ремнем безопасности, обеспечивающее максимальный комфорт для водителя	Электронная система управления погрузочным ковшом, механическая система управления обратной лопатой

Дата вступления в силу: 01 ноября 2008 г. Технические характеристики продукции и цены могут меняться без предварительного уведомления. Фотографии и/или чертежи, содержащиеся в данном документе, приводятся только для иллюстрации. Указания по правильной эксплуатации оборудования см. в соответствующих Руководствах по эксплуатации. Нарушение правил, изложенных в указанных Руководствах, в процессе эксплуатации оборудования, и иные безответственные действия могут стать причиной травм или гибели людей. Единственной гарантией на оборудование является стандартная письменная гарантия, даваемая на конкретные изделия и продажи; компания Terex не дает никаких иных явных или подразумеваемых гарантий. Упоминаемые товары и услуги могут являться торговыми марками, сервисными марками или сервисными наименованиями Terex Corporation и/или ее дочерних компаний в США и других странах. Все права защищены. Terex является зарегистрированной торговой маркой Terex Corporation в США и многих других странах. © 2008 Terex Corporation. Отпечатано на бумаге, содержащей 55% вторично переработанных волокон, полученных из использованной и неиспользованной продукции, и 45% новых древесных волокон, не содержащих хлора, полученных из древесины возобновляемых лесов.

970-980 1108-EN

Ваш дилер:

Москва
115583, Каширское ш., д. 65
www.tradicia-k.ru
(495) 727-40-69



ПОГРУЗЧИК С ОБРАТНОЙ ЛОПАТОЙ



970 ELITE 980 ELITE

Технические характеристики

Рабочая масса	7537 кг
Мощность двигателя нетто	74,5 кВт (100 л.с.)
Глубина копания	4431 – 5775 мм

Преимущества

- Уровень выбросов двигателя соответствует европейским нормам Stage 3A и американскому стандарту EPA Tier 3
- Интервал технического обслуживания – 500 ч
- 4-ступенчатая синхронизированная коробка передач, переключаемая без выжима сцепления
- Высокая транспортная скорость, позволяющая сократить продолжительность перегона по шоссе
- Педальный привод блокировки дифференциала, упрощающий работу
- Высокоэффективные герметичные масляные дисковые тормозные механизмы с длительным сроком службы
- Выбор тормозного привода на 2 или 4 колеса
- Гидравлическая система общего потока с закрытым центром
- Очищаемые масляные радиаторы гидравлической системы
- Рулевой привод на 4 колеса с 3 режимами управления

Технические характеристики

ДВИГАТЕЛЬ	
Модель двигателя	1104D-44T
Рабочий объем	4,4 л (269 куб. дюймов)
Частота вращения коленчатого вала при максимальной мощности	2200 об/мин.
Мощность брутто при 2200 об/мин, согласно UN/ECE R120	74,5 кВт (100 л.с.*)
Мощность нетто при 2200 об/мин согласно ISO/80/1269/EC	65,7 кВт* (88,1 л.с.*)
Максимальный крутящий момент при 1400 об/мин: по UN/ECE R120	392 Н-м (289 фунт-сил на фут*)
по ISO 80/1269/EC	395 Н-м* (290 фунт-сил на фут*)

* Номинальное несертифицированное значение

ТРАНСМИССИЯ		
Шины	Передних колес	Задних колес
	16,9 x 24	16,9 x 24
Скорости движения	Вперед	Назад
на 1-й передаче	6,2 км/ч (3,8 мили в час)	7,3 км/ч (4,5 мили в час)
на 2-й передаче	11,6 км/ч (7,2 мили в час)	14,8 км/ч (9,2 мили в час)
на 3-й передаче	21 км/ч (13 миль в час)	
на 4-й передаче	39,7 км/ч (24,7 мили в час)	

ХАРАКТЕРИСТИКИ ПОГРУЗОЧНОГО ОБОРУДОВАНИЯ		
	Со стандартным ковшом	С ковшом «7 в 1»
Усилие отрыва на ковше	5559 кгс (12256 фунт-сил)	5390 кгс (11861 фунт-сила)
Усилие отрыва на рукояти	5264 кгс (11605 фунт-сил)	4923 кгс (10853 фунт-силы)
Масса груза, поднимаемого на максимальную высоту	3959 кг (8728 фунтов)	3563 кг (7855 фунтов)

НАВЕСНОЕ ПОГРУЗОЧНОЕ ОБОРУДОВАНИЕ		
	Стандартный ковш	Ковш «7 в 1»
Ширина	2387 мм (7 футов 10 дюймов)	2387 мм (7 футов 10 дюймов)
Емкость	1,2 м³ (1,56 куб. ярда)	1,2 м³ (1,56 куб. ярда)
Масса	430 кг (946 фунтов)	767 кг (1687 фунтов)

НАВЕСНОЕ ОБОРУДОВАНИЕ ОБРАТНОЙ ЛОПАТЫ			
Оборудование	Ширина	Емкость	Масса
Ковши для рытья траншей	12 дюймов (305 мм)	2,94 куб. фута (83 л)	207 фунтов (94 кг)
	18 дюймов (450 мм)	4,37 куб. фута (124 л)	247 фунтов (112 кг)
	24 дюйма (600 мм)	6,51 куб. фута (124 л)	295 фунтов (134 кг)
	24 дюйма (600 мм)	8,22 куб. фута (233 л)	295 фунтов (134 кг)
	30 дюймов (750 мм)	8,74 куб. фута (248 л)	342 фунта (155 кг)
Ковши для чистки траншей	36 дюймов (900 мм)	11,03 куб. фута (312 л)	390 фунтов (177 кг)
	60 дюймов (1525 мм)	8,0 куб. фута (220 л)	320 фунтов (145 кг)
Ковш для рытья квадратных ям	72 дюйма (1830 мм)	10,0 куб. фута (300 л)	388 фунтов (176 кг)
	36 дюймов (900 мм)	4,4 куб. фута (125 л)	353 фунта (160 кг)

ХАРАКТЕРИСТИКИ ОБРАТНОЙ ЛОПАТЫ			
	Рукоять (стандарт)	Рукоять для глубокого копания	
		Втягивание	Выдвижение
Момент поворота	16100 Н-м (11875 фунт-сил на фут)	16100 Н-м (11875 фунт-сил на фут)	16100 Н-м (11875 фунт-сил на фут)
Усилие отрыва на рукояти	3946 кгс (8670 фунт-сил)	3946 кгс (8670 фунт-сил)	2644 кгс (5829 фунт-сил)
Усилие отрыва на ковше	5260 кгс (11596 фунт-сил)	5260 кгс (11596 фунт-сил)	5260 кгс (11596 фунт-сил)
Грузоподъемность гидравлической системы (включая вес ковша)	1564 кг (3448 фунтов)	1297 кг (2859 фунтов)	918 кг (2024 фунта)

ОБЩАЯ МАССА МАШИНЫ	
Полная масса машины	16581 фунтов (7537 кг)
<i>Добавления/удаления</i>	
Универсальный ковш «7 в 1»	+ 741 фунт (337 кг)
Комплект вил для универсального ковша «7 в 1»	+ 336 фунтов (153 кг)
Рукоять для глубокого копания	+ 477 фунтов (217 кг)

МОСТЫ И ТОРМОЗА	
Разнесенные бортовые планетарные главные передачи, облегчающие техническое обслуживание	
Механизм блокировки дифференциала с гидравлическим приводом, управляемый педалью	
Угол наклона переднего моста 16°, обеспечивающий максимально возможный контакт с грунтом и тяговое усилие	
Самовыравнивание и автоматическая регулировка	
Независимая работа тормозных механизмов	
Возможность включения тормозного привода на 2 либо 4 колеса	

ГИДРАВЛИЧЕСКАЯ СИСТЕМА	
Поддача главного насоса при 2200 об/мин.	17,7 галлона в минуту (80 л/мин.)
Поддача вспомогательного насоса при 2200 об/мин.	13,7 галлона в минуту (62 л/мин.)
Уставка главного предохранительного клапана системы при 2200 об/мин	3250 фунтов на кв. дюйм (225 бар)
Уставка разгрузочного клапана при 2200 об/мин.	3000 фунтов на кв. дюйм (207 бар)
Общая поддача	160 л/мин.

ЭЛЕКТРООБОРУДОВАНИЕ	
Напряжение в системе – 12 В	
Аккумуляторная батарея установлена рядом с подножкой, что обеспечивает удобный доступ	
Малообслуживаемая аккумуляторная батарея	
Генератор с номинальным током 100 А	
Герметичные разъемы, не допускающие попадания влаги и пыли внутрь	
33 предохранителя для защиты цепей	
25 реле различных цепей	
Выключатель аккумуляторной батареи	

РАДИУСЫ ПОВОРОТА		
	По шинам	По ковшу
2 управляемых колеса	11,4 м (37 футов 4 дюйма)	13,1 м (42 фута)
4 управляемых колеса	7,3 м (23 фута 9 дюймов)	9,3 м (30 футов 5 дюймов)
С тормозами	6,7 м (22 фута)	8,8 м (28 футов 9 дюймов)

Зависит от размера шин

ВИЛЫ	
Длина вил	1067 мм (3 фута 6 дюймов)
Ширина секции	80 мм (3 дюйма)
Масса в сборе	153 кг (336 фунтов)
Максимальная рабочая высота	3199 мм (10 футов 6 дюймов)
Вылет на уровне земли	2660 мм (8 футов 9 дюймов)
Вылет на максимальной высоте	2251 мм (7 футов 5 дюймов)
Опрокидывающая нагрузка при расстоянии до центра тяжести груза 500 мм	1000 кг (2204 фунта)

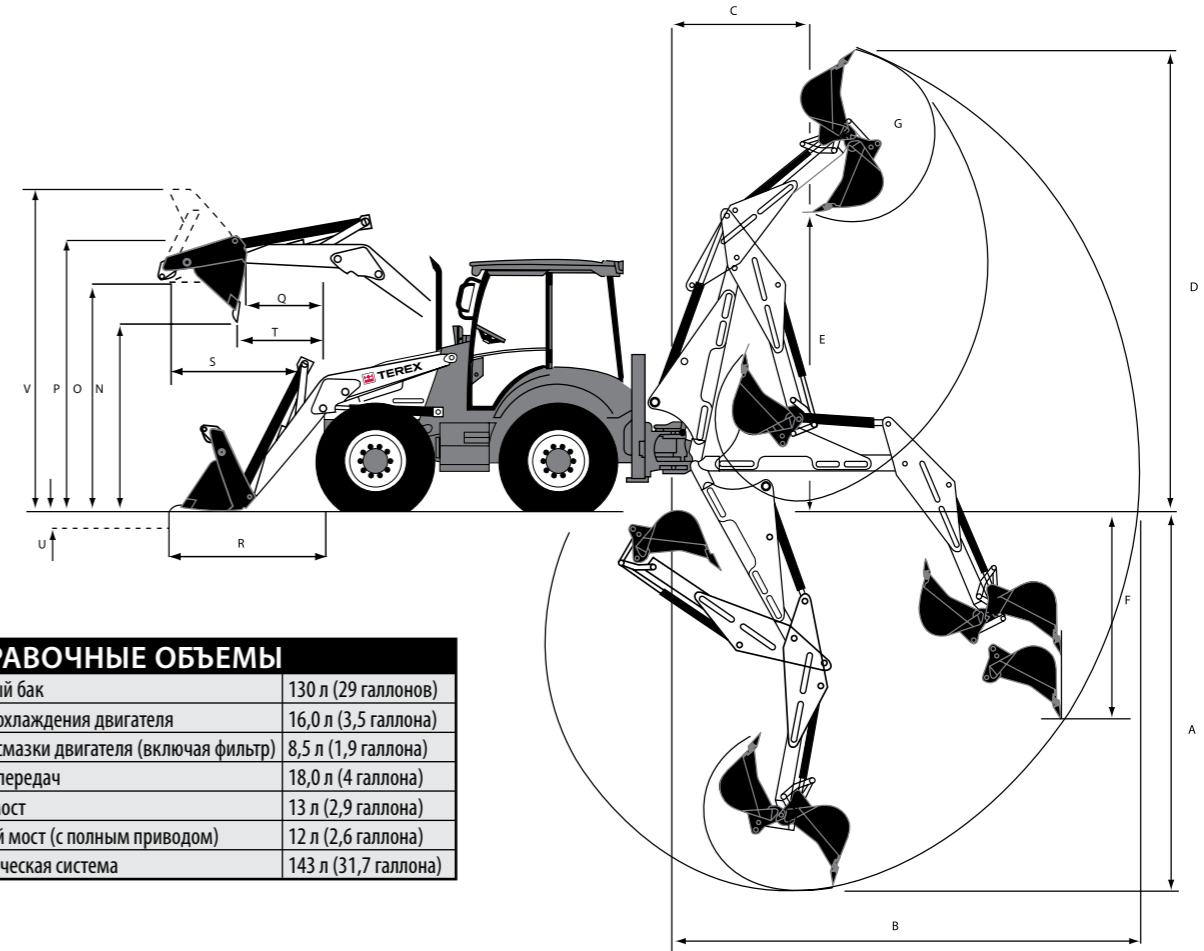
Рабочие диапазоны

ЗАПРАВОЧНЫЕ ОБЪЕМЫ	
Топливный бак	130 л (29 галлонов)
Система охлаждения двигателя	16,0 л (3,5 галлона)
Система смазки двигателя (включая фильтр)	8,5 л (1,9 галлона)
Коробка передач	18,0 л (4 галлона)
Задний мост	13 л (2,9 галлона)
Передний мост (с полным приводом)	12 л (2,6 галлона)
Гидравлическая система	143 л (31,7 галлона)

	РАЗМЕРЫ ОБРАТНОЙ ЛОПАТЫ				
	Со стандартной рукоятью	С рукоятью для глубокого копания	Втягивание		
A Глубина копания	4431 мм (14 футов 6 дюймов)	4431 мм (14 футов 6 дюймов)	5775 мм (18 футов 11 дюймов)		
			Максимальная по SAE	5775 мм (18 футов 11 дюймов)	
2-футовый с плоским дном SAE	4415 мм (14 футов 5 дюймов)	4415 мм (14 футов 5 дюймов)	5764 мм (18 футов 11 дюймов)		
			Максимальная по SAE	5764 мм (18 футов 11 дюймов)	
B Вылет – от уровня земли до поворотного механизма	5725 мм (18 футов 9 дюймов)	5725 мм (18 футов 9 дюймов)	7016 мм (23 фута)		
C Расстояние выгрузки	1996 мм (6 футов 7 дюймов)	1996 мм (6 футов 7 дюймов)	2924 мм (9 футов 7 дюймов)		
D Рабочая высота	5699 мм (18 футов 8 дюймов)	5699 мм (18 футов 8 дюймов)	5699 мм (18 футов 8 дюймов)		
E Высота погрузки по SAE	3593 мм (11 футов 9 дюймов)	3593 мм (11 футов 9 дюймов)	4571 мм (15 футов)		
			Максимальная погрузочная высота	4571 мм (15 футов)	
F Максимальная глубина копания с вертикальной стенкой	2562 мм (8 футов 5 дюймов)	2562 мм (8 футов 5 дюймов)	3951 мм (13 футов)		
			Максимальная погрузочная высота	3951 мм (13 футов)	
G Ковш –	194°	194°	194°		
				Вращение	194°
				Суммарное боковое перемещение	1286 мм (4 фута 3 дюйма)
				Вылет стабилизатора	2115 мм (6 футов 11 дюймов)
				Угол выравнивания (максимум)	8°

РАЗМЕРЫ ПОГРУЗОЧНОГО ОБОРУДОВАНИЯ		
	Стандартный ковш	Ковш «7 в 1»
N Высота выгрузки при 45°	2748 мм (9 футов)	2748 мм (9 футов)
Высота выгрузки полностью открытого ковша	2669 мм (8 футов 9 дюймов)	2669 мм (8 футов 9 дюймов)
O Высота подъема груза	3350 мм (11 футов)	3350 мм (11 футов)
P Высота пальца подвески ковша	3590 мм (11 футов 9 дюймов)	3590 мм (11 футов 9 дюймов)
Q Выдвижение пальца вперед	352 мм (1 фут 2 дюйма)	352 мм (1 фут 2 дюйма)
R Вылет на уровне земли	1582 мм (5 футов 2 дюйма)	1582 мм (5 футов 2 дюйма)
S Максимальный вылет на максимальной высоте	1282 мм (4 фута 3 дюйма)	1282 мм (4 фута 3 дюйма)
T Вылет на максимальной высоте - 45° – в полностью опрокинутом положении	829 мм (2 фута 9 дюймов)	829 мм (2 фута 9 дюймов)
U Глубина копания	116 мм (5 футов)	116 мм (5 футов)
Максимальный угол выгрузки	57°	57°
U Максимальная рабочая высота	4313 мм (14 футов 2 дюйма)	4313 мм (14 футов 2 дюйма)